

SOLSPOT 1242 & 1260 CAR

ASCENT

42 ou 60 W | IP67, 3 570 ou 5 100 lumens – 3 000 K

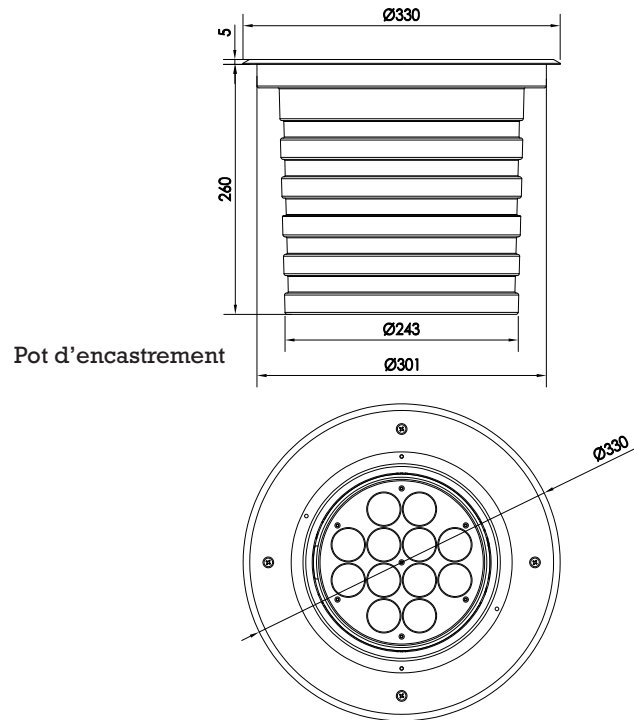

Type	Projecteur encastré de sol
Tension	Monochrome : 100 - 240 V RGB : 24 VDC
Puissance	42 W / 3 570 lm - 3 000 K 60 W / 5 100 lm - 3 000 K
LED	42 W : 12 LED CREE XP-G2 60 W : 12 LED CREE XP-L
Angles	12°, 30°
Contrôle gradation	RGB : DMX intégré Monochrome : sur demande
Classe	III
Protection	IP66
Indice de choc	IK10
Température de fonctionnement	-25° à 50°
Diamètre	330 mm
Profondeur d'encastrement	260 mm
Diamètre d'encastrement	301 mm
Matériaux	Corps aluminium 6063 injecté anodisé, pot d'encastrement aluminium traité anticorrosion, verre trempé, couronne inox, presse étoupe inox
Durée de vie	50 000 H

Version 42 W :

Référence	Tension	Colorimétrie
SP1242RGBW*	24 V	RGBW
SP1242**	100 - 240 V	2 400, 2 700, 3 000, 4 000 K

** : Préciser angle et température de couleur.
Autres angles et colorimétries : nous consulter.

Version 60 W :

Référence	Tension	Colorimétrie
SP1260RGBW*	24 V	RGBW
SP1260**	100 - 240 V	2 700, 3 000, 4 000 K

** : Préciser angle et température de couleur.
Autres angles et colorimétries : nous consulter.

